

EXPERIENCE AND INNOVATION

Ink Refill Technology

REFILL YOUR COLOURS

Tecnologie per il rifornimento di inchiostri a stampanti digitali
Technologies for supplying inks to digital printers
Tecnologías por el suministro de tintas a impresoras digitales
Technologies pour la fourniture d'encre aux imprimantes numériques
Tecnologías para o fornecimento de tintas para impressoras digitais

VIBROTECH®

VIBROTECH®

100% MADE IN ITALY

IMPIANTO AUTOMATICO per stoccaggio, miscelazione e rifornimento inchiostro

EQUIPMENT for AUTOMATIC stocking, mixing, and refilling ink

INSTALCIÒN AUTOMÁTICA por el almacenaje, mezcla y abastecimiento de la tinta

ÉQUIPEMENT pour stocker, mélanger et recharger AUTOMATIQUEMENT l'encre

SISTEMA AUTOMÁTICO para almacenamiento, mistura e abastecimiento de tinta

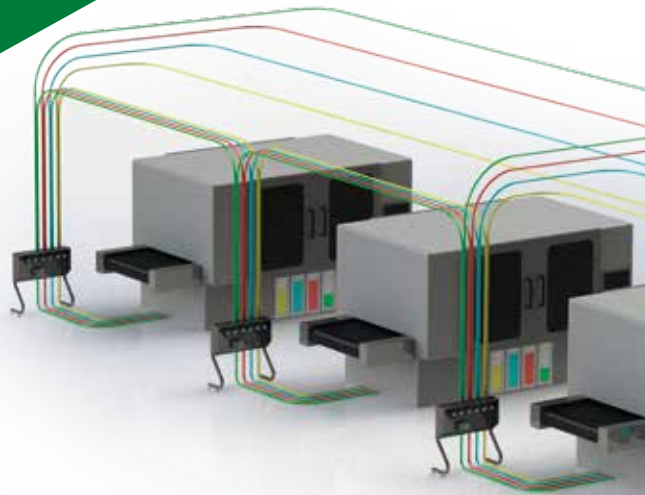



CARATTERISTICHE PRINCIPALI:

- Quadro di comando centralizzato con ampio touch screen collegabile al gestionale di stabilimento
- Impianto modulare, grazie al collegamento dei moduli con Ethernet IP, per semplificare i futuri ampliamenti per numero di colori e/o stampanti
- Controllo automatico del livello inchiostro con funzione di «chiamata del rifornimento»
- La speciale vasca di stoccaggio a fondo inclinato evita la sedimentazione dell'inchiostro
- L'apparecchiatura svolge anche le funzioni di: prelievo inchiostro dalla cisterna di rifornimento, agitazione automatica e filtrazione inchiostro, possibilità di spillatura manuale dell'inchiostro.

MAIN FEATURES:

- Centralized control panel with a large touch screen that can be connected to the factory's management system
- Modular system, thanks to Ethernet IP connection with modules in order to simplify future enlargements of colour and/or printers
- Automatic ink level control with "refill call" function
- The special inclined bottom storage tank prevents ink sedimentation
- The equipment also performs the following functions: ink sampling from the refill tank, automatic ink stirring and filtration, possible to manually tap the ink.

PRINCIPALES CARATERISTICAS

- Cuadro de control centralizado con amplia pantalla tactil conectable al gestional de la planta
- Instalacion modular, gracias a la conexion de los módulos con Ethernet IP, para simplificar las futuras ampliaciones por número de colores y/o impresoras
- Control automático del nivel de tinta con función de "llamada" de abastecimiento
- La especial tina de almacenaje a fondo inclinado evita la sedimentación de la tinta
- L'equipo también desarrolla las funciones de: extracion de la tinta del tanque de abastecimiento, agitación automática y filtración de la tinta, posibilidad de sacar manualmente la tinta.

FONCTIONNALITÉS PRINCIPALES:

- Panneau de commande centralisé avec un grand écran tactile pouvant être connecté au système de gestion d'usine
- Système modulaire, grâce à la connexion Ethernet IP avec des modules afin de simplifier les futurs agrandissements de couleurs et/ou d'imprimantes
- Contrôle automatique du niveau d'encre avec la fonction «appel de remplissage»
- Le réservoir de stockage inférieur incliné spécial empêche la sédimentation de l'encre
- L'équipement réalise également les fonctions suivantes: prise d'encre au réservoir de remplissage, agitation et filtration automatiques de l'encre et possibilité de tirer manuellement l'encre.

PRINCIPAIS CARACTERÍSTICAS:

- Painel de comando centralizado com ampla tela touch screen, integrável ao sistema de gestão da fábrica
- Sistema modular, graças à interligação dos módulos via Ethernet IP, que facilita futuras expansões em número de cores e/ou impressoras
- Controle automático do nível de tinta com função de "chamada de reabastecimento"
- O tanque especial de armazenamento com fundo inclinado evita a sedimentação da tinta
- O equipamento também executa as seguintes funções: retirada da tinta da cisterna de abastecimento, agitação automática e filtração da tinta, com possibilidade de retirada manual da tinta.

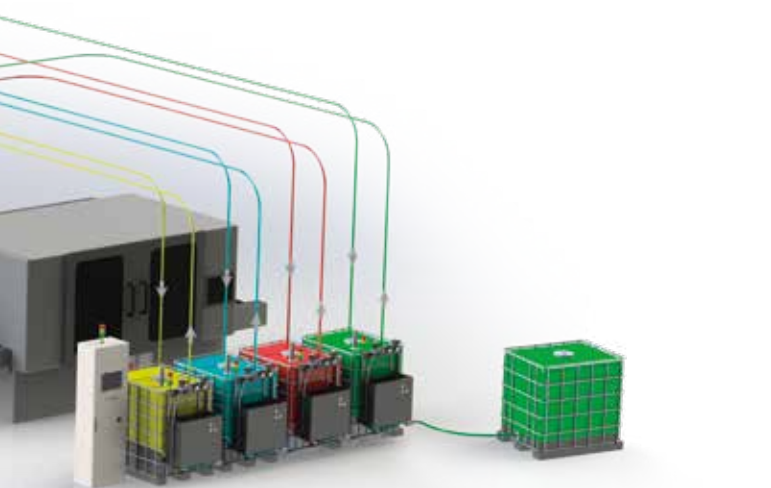

RISPARMIO / VANTAGGI

SAVING / ADVANTAGES

AHORRO / VENTAJAS

ÉCONOMISE / AVANTAGES

VANTAGENS

ECONOMICO / ECONOMIC / ECONÓMICO / ÉCONOMIQUE / ECONÔMICO

- **Risparmio** di tutto il **costo di mano d'opera** per il rifornimento delle stampanti.
- **Saves all labor costs** for refilling the printers.
- **Ahorro** de todos los **costes de la mano de obra** por el abastecimiento de las impresoras.
- **Économise** tous les **coûts de main-d'œuvre** pour la fourniture d'imprimantes.
- **Economia** total dos **custos de mão-de-obra** para o abastecimento das impressoras.

- **Elimina** i possibili **errori di carico colore** in macchina.
- **Eliminates** possible **errors in loading colours** in the machine.
- **Eliminacion** de los posibles **errores de carga manual de las tintas** en las impresoras.
- **Élimine** les possibles **erreurs de chargement des couleurs** dans la machine.
- **Elimina** possíveis **erros de carregamento de cor** na máquina.

- **Minor costo** della fornitura **d'inchiostro**.
- **Lowers cost** of **ink** supply.
- **Menor coste** en el suministro **de las tintas**.
- **Coût** d'approvisionnement **de l'encre réduit**.
- **Menor custo** no fornecimento **de tinta**.





ECOLOGICO / ECOLOGICAL / ECOLÓGICO / ÉCOLOGIQUE / ECOLÓGICO

- **Inchiostro sempre agitato, filtrato e pronto all'uso.**
- **Ink remains shaken, filtered and ready for use.**
- **Tintas constantemente mezcladas, filtradas y listas para su uso.**
- **L'encre reste secouée, filtrée et prête à l'emploi.**
Tinta sempre agitada, filtrada e pronta para uso.



- **Zero smaltimento** delle tradizionali **taniche in plastica.**
- **Zero disposal** of traditional **plastic tanks.**
- **Cero desecho residuos** generados de los tradicionales **tanques de plástico.**
- **Zéro déchet de contenants en plastique** traditionnels.
- **Eliminação total do descarte das** tradicionais **bombonas plásticas.**



- **Rispetto ecologico.**
- **Environmentally friendly.**
- **Respeto ecológico.**
- **Écologique.**
- **Respeito ao meio ambiente.**



ESEMPIO DI IMPIANTO A 7 COLORI

EXAMPLE OF 7-COLOR PLANT

EXEMPLE D'INSTALLATION DE 7 COULEURS

EJEMPLO DE INSTALACIÓN DE 7 COLORES

EXEMPLO DE SISTEMA COM 7 CORES

SCAN THE QR CODE
AND SEE THE VIDEO

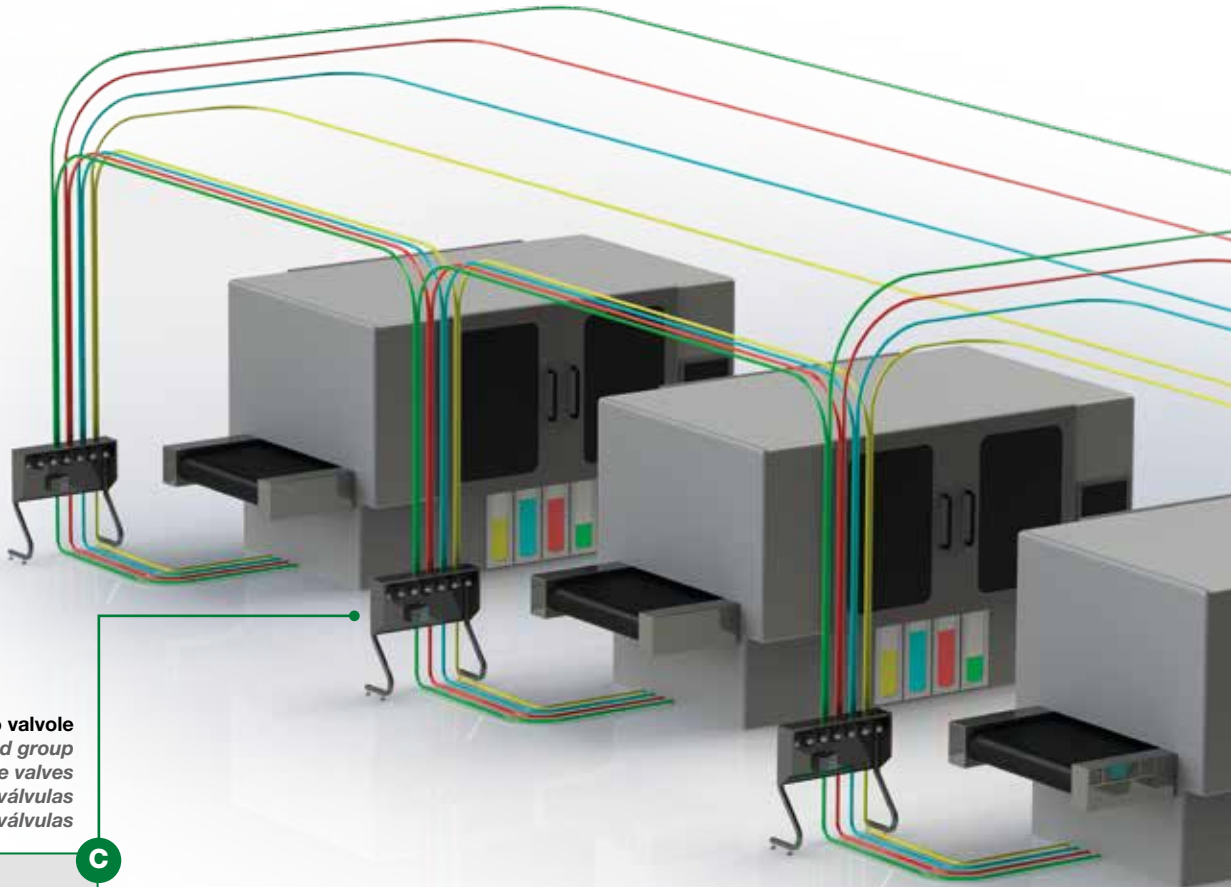

Stand gruppo valvole
Valves stand group
Stand groupe de valves
Soporte grupo de válvulas
Estrutura com conjunto de válvulas

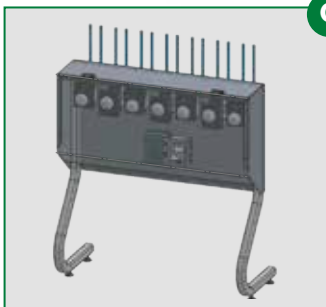

C

A

Pannello elettrico
Electrical panel
Panneau électrique
Panel eléctrico
Painel elétrico

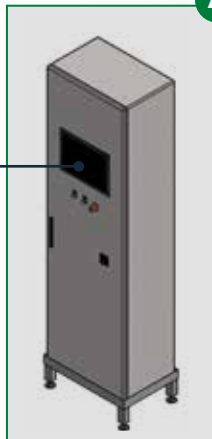

H



OPTIONAL
Kit livello capacitivo per dispenser
Capacitive level kit for dispenser
Kit niveau capacitif pour distributeur
Kit de nivel capacitivo para dispensador
Kit de nível capacitivo para dispensador

I



OPTIONAL
Kit lettura QR/codice a barre
QR/Barcode Reading Kit
Kit de lecture QR/code à barres
Kit de lectura QR/código de barras
Kit de leitura QR Code /código de barras

OPTIONAL

Vasca di contenimento
Containment tank
Cuve de confinement
Tanque de contención
Bacia de contenção



D

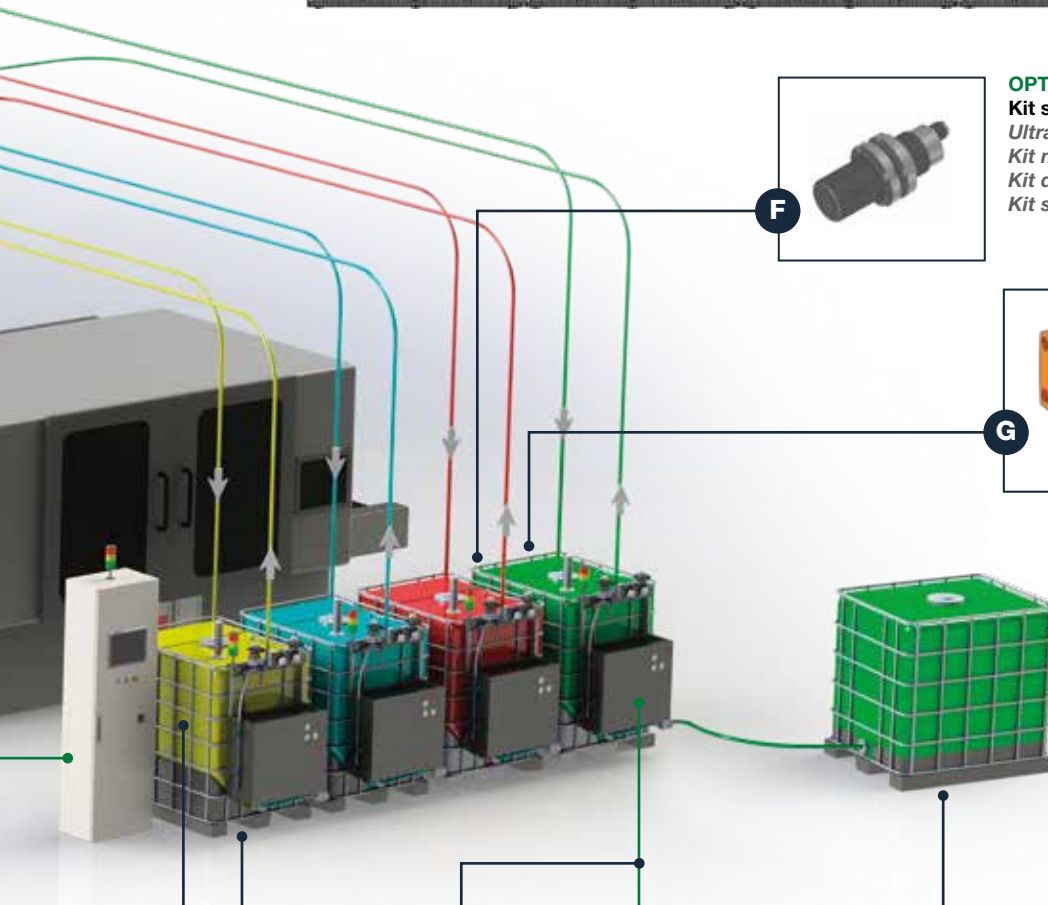
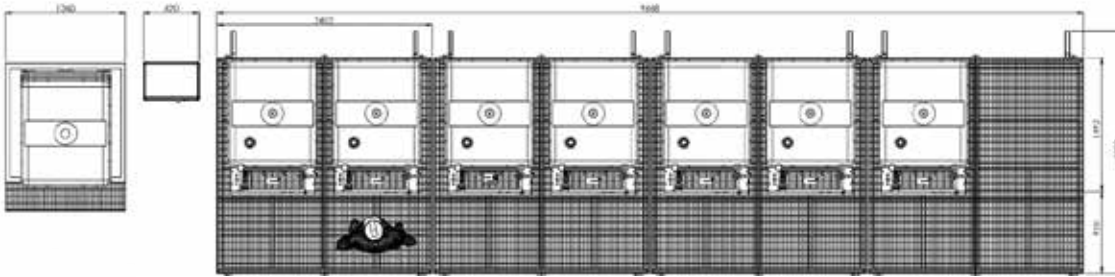
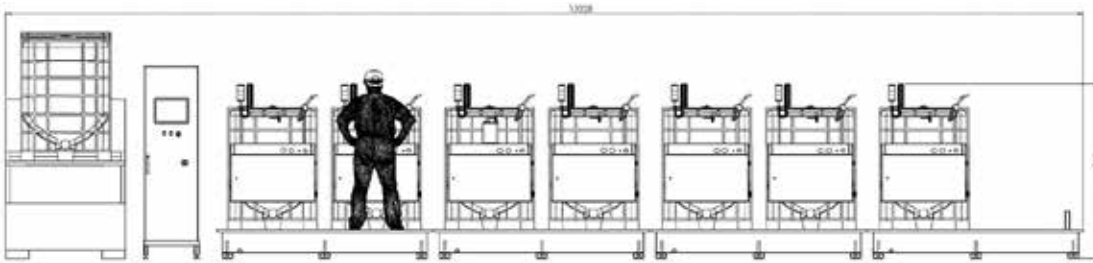

OPTIONAL
Kit sensore di livello ad ultrasuoni per dispenser
Ultrasonic level sensor kit for dispenser
Kit niveau à ultrasons pour distributeur
Kit de sensor de nivel ultrasónico para dispensador
Kit sensor de nível ultrassônico para dispensador



OPTIONAL
Kit sensore di livello laser per dispenser
Laser level sensor kit for dispenser
Kit niveau laser pour distributeur
Kit sensor de nivel láser para dispensador
Kit sensor de nível a laser para dispensador

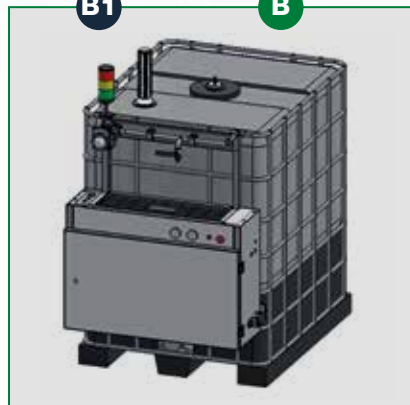

Dispenser inchiostro automatico
Automatic ink dispenser
Distributeur d'encre automatique
Dispensador de tinta automático
Dispensador automático de tinta

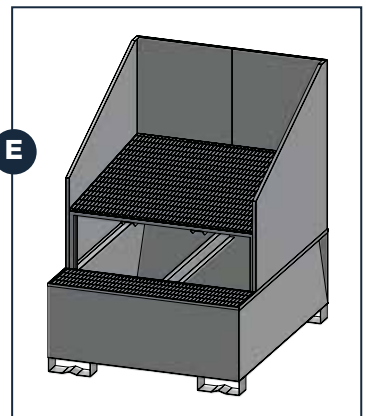

OPTIONAL
Vasca stoccaggio con telaio sostegno cisterna
Storage tank with frame tank support
Cuve de stockage avec cadre support citerne
Tanque de almacenamiento con bastidor soporte cisterna
Tanque de armazenamento com estrutura de suporte para cisterna

DISPENSER MANUALE per stoccaggio, miscelazione e spillatura inchiostro

MANUAL DISPENSER for storing, mixing and tapping ink

DISPENSADOR MANUAL por almacenar, mezclar y distribuir tintas

DISTRIBUTEUR MANUEL pour stocker, mélanger et tirer de l'encre

DISPENSADOR MANUAL para almacenamiento, mistura e retirada de tinta



CARATTERISTICHE:

La speciale vasca di stoccaggio a fondo inclinato evita la sedimentazione dell'inchiostro. L'apparecchiatura è munita di una pompa pneumatica e di un filtro per le seguenti funzioni:

- Rifornimento del dispenser con filtraggio dell'inchiostro, attraverso il tubo ausiliario;
- Miscelazione automatica dell'inchiostro con tempi programmabili;
- Spillatura dell'inchiostro.

FEATURES:

The special inclined bottom storage tank prevents ink sedimentation. The equipment is provided with a pneumatic pump and filter for the following functions:

- Refilling the dispenser with ink filtering through the auxiliary tube;
- Automatic ink mixing with programmable timing;
- Ink tapping.

CARATERISTICAS:

La especial tina de almacenaje a fondo inclinado evita la sedimentación de la tinta. El equipo lleva una bomba neumática y un filtro para las siguientes funciones:

- Suministro desde el dispensador con filtración incluida de la tinta através del tubo auxiliar;
- Mezcla automática de la tinta con tiempos programables;
- Sacar tinta.

CARACTÉRISTIQUES:

Le réservoir de stockage inférieur incliné spécial évite la sédimentation de l'encre.

L'équipement est fourni avec une pompe pneumatique et filtre pour les fonctions suivantes:

- Remplir le distributeur d'encre filtrant à travers le tube auxiliaire;
- Mélange automatique d'encre avec minuterie programmable;
- Prise d'encre.

CARACTERÍSTICAS:

O tanque especial de armazenamento com fundo inclinado evita a sedimentação da tinta. O equipamento é dotado de uma bomba pneumática e de um filtro para as seguintes funções:

- Abastecimento do dispensador com filtração da tinta, por meio de mangueira auxiliar;
- Mistura automática da tinta com tempos programáveis;
- Retirada da tinta.



ELEMENTI IMPIANTO

PLANT ELEMENTS

ÉLÉMENTS DE L'INSTALLATION

ELEMENTOS DE INSTALACIÓN

ELEMENTOS DO SISTEMA



A Pannello elettrico / Electrical panel
Panneau électrique / Panel eléctrico
Painel elétrico



1000 lt

B Dispenser inchiostro automatico 1000 lt /
Automatic ink dispenser / Distributeur d'encre automatique /
Dispensador de tinta automático / Dispensador automático de tinta



C Stand gruppo valvole / Valves stand group
Stand groupe de valves / Soporte grupo de válvulas
Estrutura com conjunto de válvulas

OPTIONAL IMPIANTO

PLANT OPTIONAL / ACCESORIOS DE LA INSTALACIÓN

ACCESSOIRES DE L'INSTALLATION / ACESSÓRIOS PLANTA



500 It

B1 Dispenser inchiostro automatico 500 It / Automatic ink dispenser / Distributeur d'encre automatique / Dispensador de tinta automático / Dispensador automático de tinta



750 It

B1 Dispenser inchiostro automatico 750 It / Automatic ink dispenser / Distributeur d'encre automatique / Dispensador de tinta automático / Dispensador automático de tinta



1300 It

B1 Dispenser inchiostro automatico 1300 It / Automatic ink dispenser / Distributeur d'encre automatique / Dispensador de tinta automático / Dispensador automático de tinta



D Vasca di contenimento / Containment tank / Cuve de confinement / Tanque de contención / Bacia de contenção



E **Vasca stoccaggio con telaio sostegno cisterna**
Storage tank with frame tank support
Cuve de stockage avec cadre support citerne
Tanque de almacenamiento con bastidor soporte cisterna
Tanque de armazenamento com estrutura de suporte para cisterna



F **Kit sensore di livello ad ultrasuoni per dispenser**
Ultrasonic level sensor kit for dispenser
Kit niveau à ultrasons pour distributeur
Kit de sensor de nivel ultrasónico para dispensador
Kit sensor de nivel ultrassónico para dispensador



G **Kit sensore di livello laser per dispenser**
Laser level sensor kit for dispenser
Kit niveau laser pour distributeur
Kit sensor de nivel láser para dispensador
Kit sensor de nivel a laser para dispensador



H **Kit livello capacitivo per dispenser**
Capacitive level kit for dispenser
kit niveau capacitif pour distributeur
kit de nivel capacitivo para dispensador
Kit de nivel capacitivo para dispensador



I **Kit lettura QR/codice a barre**
QR/Barcode Reading Kit
Kit de lecture QR/code à barres
Kit de lectura QR/código de barras
Kit de leitura QR Code /código de barras

ESEMPI INSTALLAZIONI IMPIANTI

INSTALLATIONS EXAMPLES / EXEMPLES D'INSTALLATIONS

EJEMPLOS INSTALACIONES / EXEMPLOS DE INSTALAÇÕES DE SISTEMAS





ESEMPI INSTALLAZIONI IMPIANTI

INSTALLATIONS EXAMPLES

EXEMPLES D'INSTALLATIONS

EJEMPLOS INSTALACIONES

EXEMPLOS DE INSTALAÇÕES DE SISTEMAS



THE CERTECH GROUP

Download the catalogues:





VIBROTECH S.R.L. CERTECH GROUP

Sede Legale: Via Racchetta, 2 int. 20

C.P. 41049 Sassuolo (MO) Italy

Sede Operativa: Via Don Pasquino Borghi, 4

C.P. 42013 S. Antonino di Casalgrande (RE) Italy

Tel. +39 0536 823776 Fax +39 0536 812009

www.vibrotech.biz - info@vibrotech.biz

CERTECH

S. Antonino di Casalgrande (RE) Italy

CERTECH
IMPIANTI DE MEXICO S.A. DE C.V.

Cd. Guadalupe (Nuevo León) Mexico

CERTECH
SPAIN S.L.

Onda (Castellón) Spain

CERTECH USA

Lebanon, TN 37090 U.S.A.

