

## TAMIZ VIBRATORIO PARA POLVOS

VBA2 800-900-1200

## CARACTERÍSTICAS TÉCNICAS

DATOS	U.M.	800	900	1200
Potencia eléctrica	KW	0,3+0,3	0,62+0,62	0,62+0,62
Fuerza centrífuga	N	8378	13165	13165
Número de redes tamiz	N.	1		
Superficie de tamizado	m <sup>2</sup>	0,360	0,587	0,932
Motovibrador	Tipo	MVE 400	MVE 700	MVE 700
Peso	N	1472	3237	3728

## CARACTERÍSTICAS DE FABRICACIÓN

- Estructura de autosustentación lista para fijar en la tolva de alimentación de la prensa.
- Base totalmente abierta para un fácil drenaje
- Funcionamiento completamente automático e independiente.

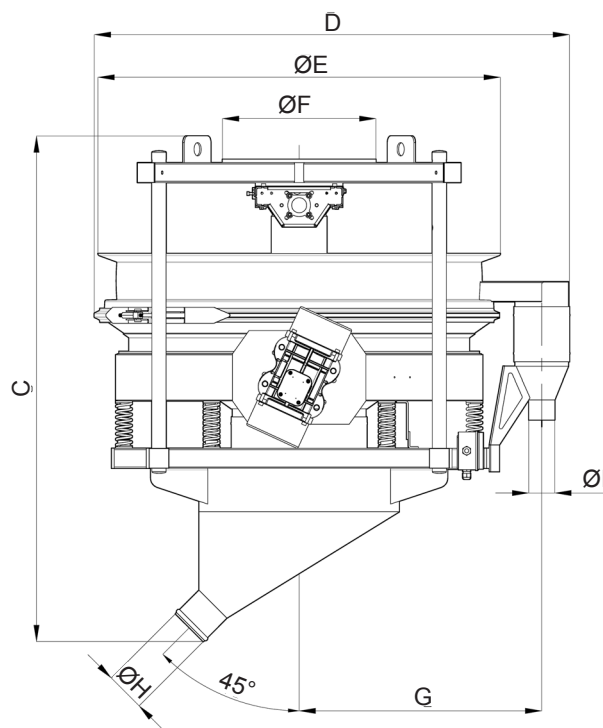
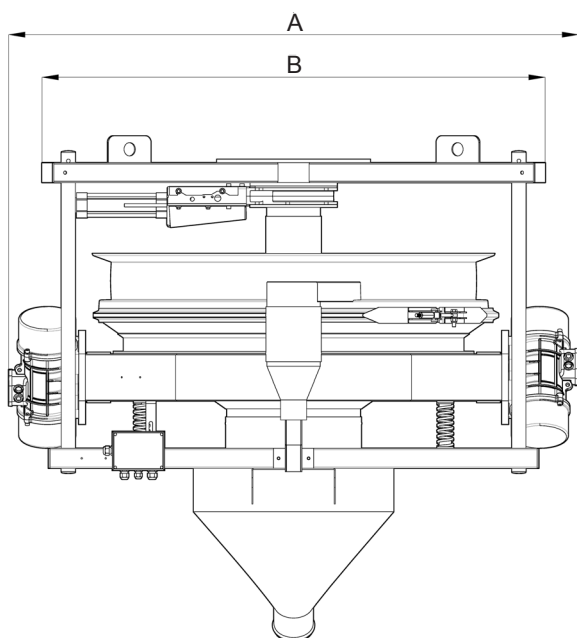

Mod./Cotas	A	B	C	D	ØE	ØF	G	ØH	ØI
800	1365	1175	1320	1020	796	460	510	118	78
900	1490	1510	1495	1210	992	460	615	118	78
1200	1708	1510	1515	1425	1206	460	727	118	78

## USO

- Cribado de control del polvos atomizados en la línea de alimentación de las prensas.

## ACCESORIOS

- Sistema de limpieza de la red.

Los datos son aproximados - Puede solicitar a Vibrotech s.r.l. que le entregue los valores garantizados - Queda prohibida la reproducción total y parcial.