

TAMIS VIBRANT POUR POUSSIÈRES ET LIQUIDES

TWIN COMPATTO 600 - 900 2X

CARACTÉRISTIQUES TECHNIQUES

DONNÉES	U.M.	600	900
Nombre de tamis pour criblage	N.	2	2
Surface de criblage	m ²	0,31	0,65
Puissance électrique	kW	0,16+0,16	0,30+0,30
Force centrifuge	N	3806	8240
Moteur vibreur	Tipo	MVE 200/15	MVE 400/15
Poids	kg	164	231

CARACTÉRISTIQUES DE FABRICATION

- Fermetures rapides pour un démontage rapide sans outils
- Totalement en acier inox
- Joints certifiés FDA
- Compact et maniable

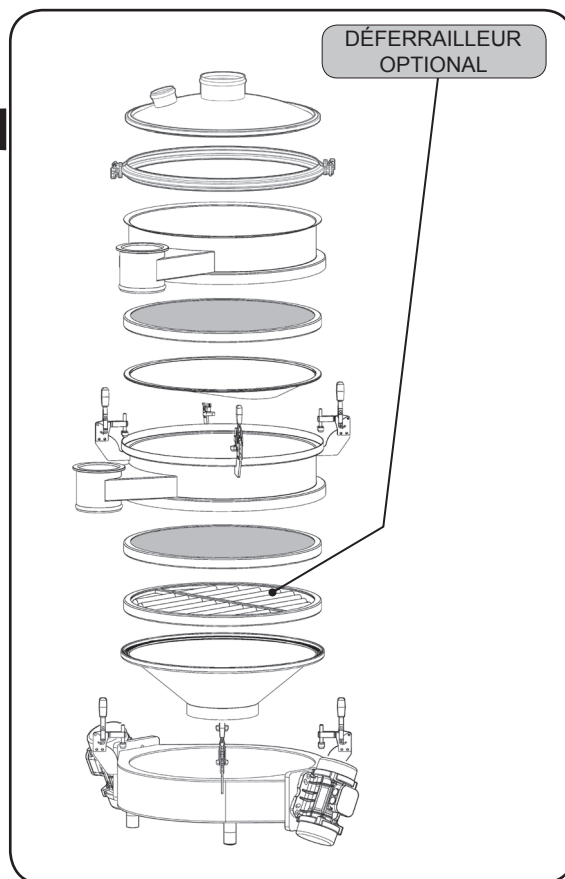
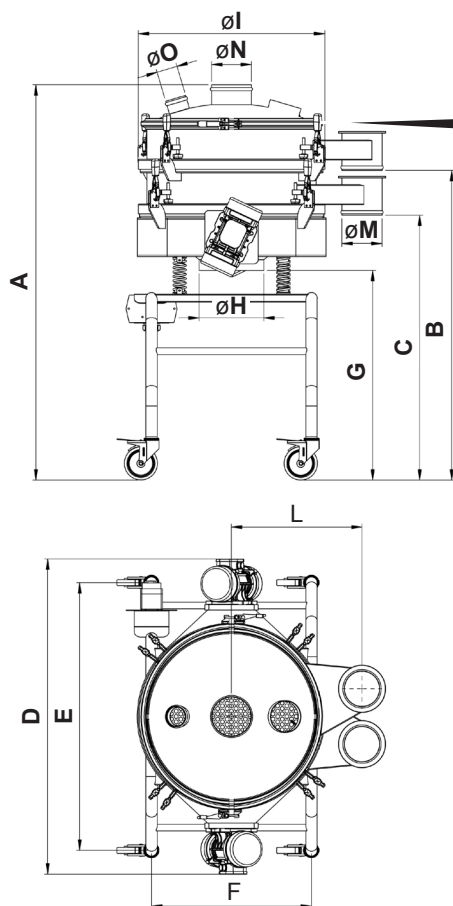

Mod./Hauteurs	A	B	C	D	E	F	G	ØH	ØI	L	ØM	ØN	ØO	P
COMP. Ø 600	1485	1163	995	1185	1006	600	789	240	699	489	150	150	78	668
COMP. Ø 900	1506	1184	1016	1508	1170	740	789	300	947	587	150	150	78	668

UTILISATION

- Tamisage de contrôle à haute capacité
- Particulièrement adapté pour le secteur alimentaire et pharmaceutique

ACCESSOIRES ET VARIANTES

- Couvercle anti-poussière, avec hublot d'inspection et prise d'aspiration
- Déferriseur incorporé dans le tamis
- Différents systèmes de décrassage automatique des grilles de tamisage
- Chariot à roulettes

Les données sont indicatives - Les valeurs garanties sont relâchées par Vibrotech s.r.l. sur demande - Toute reproduction même partielle est interdite.