

TAMIZ VIBRATORIO PARA POLVOS Y LÍQUIDOS

TWIN COMPATTO 600 - 900 2X

CARACTERÍSTICAS TÉCNICAS

DATOS	U.M.	600	900
Número de redes tamiz	N.	2	2
Superficie de tamizado	m ²	0,31	0,65
Potencia eléctrica	kW	0,16+0,16	0,30+0,30
Fuerza centrífuga	N	3806	8240
Motor vibrador	Tipo	MVE 200/15	MVE 400/15
Peso	kg	164	231

CARACTERÍSTICAS DE FABRICACIÓN

- Cierres rápidos para un desmontaje rápido sin herramientas
- Completamente de acero inoxidable
- Guarniciones con certificación FDA
- Compacto y manejable

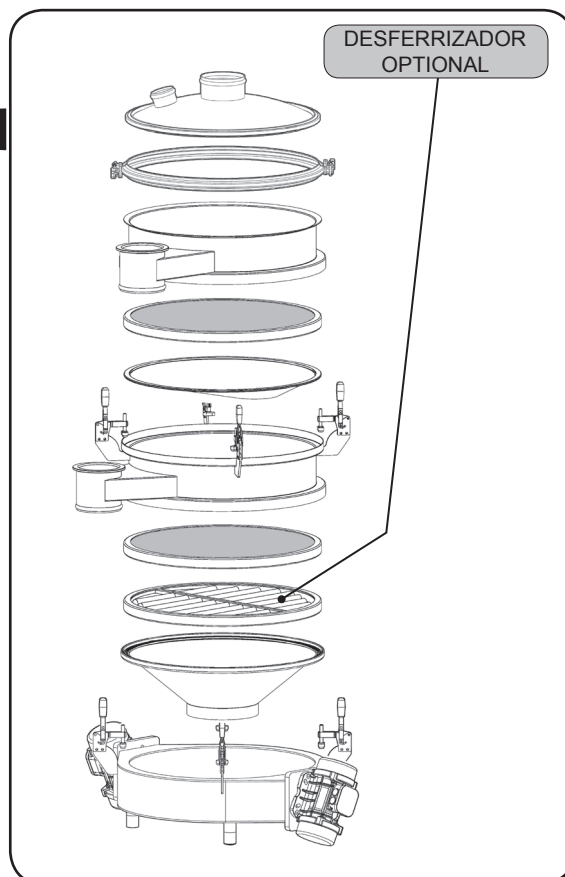
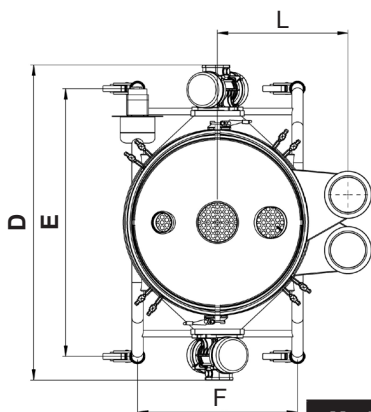
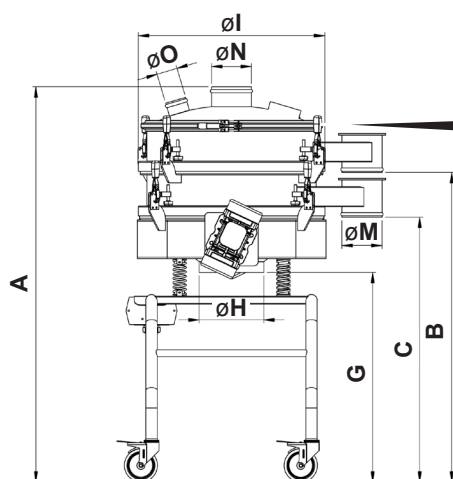

Mod./Quote	A	B	C	D	E	F	G	ØH	ØI	L	ØM	ØN	ØO	P
COMP. Ø 600	1485	1163	995	1185	1006	600	789	240	699	489	150	150	78	668
COMP. Ø 900	1506	1184	1016	1508	1170	740	789	300	947	587	150	150	78	668

UTILIZACIÓN

- Tamizado de control de elevada capacidad
- Especialmente adecuado para sector alimentario y farmacéutico

ACCESORIOS Y VARIANTES

- Tapa antipolvo con portilla de inspección y toma de aspiración
- Desferrizador incorporado en el tamiz
- Distintos sistemas para desatascamiento automático de redes de tamizado
- Carro con ruedas.

Los datos son aproximados - Puede solicitar a Vibrotech s.r.l. que le entregue los valores garantizados - Queda prohibida la reproducción total y parcial.