

TAMIZ VIBRATORIO PARA POLVOS Y LÍQUIDOS

VB2 450-600

CARACTERÍSTICAS TÉCNICAS

| DATI | U.M. | 450 | 600 |
|------------------------|----------------|-----------|-----------|
| Número de redes tamiz | n.º | 1 | |
| Superficie de tamizado | m ² | 0.104 | 0.264 |
| Potencia eléctrica | kW | 0.18+0.18 | 0.16+0.16 |
| Fuerza centrífuga | N | 374 | 388 |
| Motovibrador | Tipo | MVE 200/3 | MVE 200/4 |
| Peso | Kg | 45 | 90 |

CARACTERÍSTICAS DE FABRICACIÓN

- Fondo abierto con descarga en eje con la alimentación
- Motovibradores laterales, grado de protección IP65, certificados ATEX zona 22
- Elementos en contacto con el producto: acero inoxidable AISI 304
- Bastidor de acero al carbono pintado RAL 7035



VB2 450-600

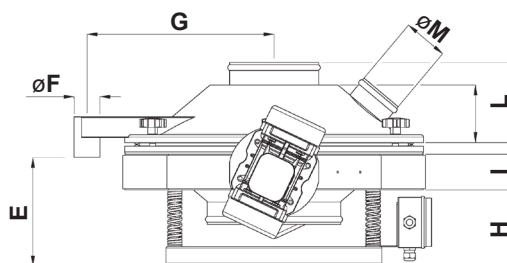
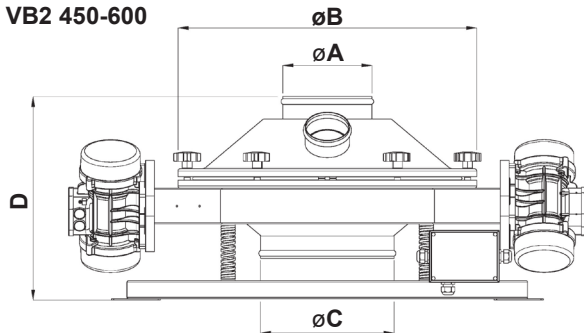

PLANTA VB2 600

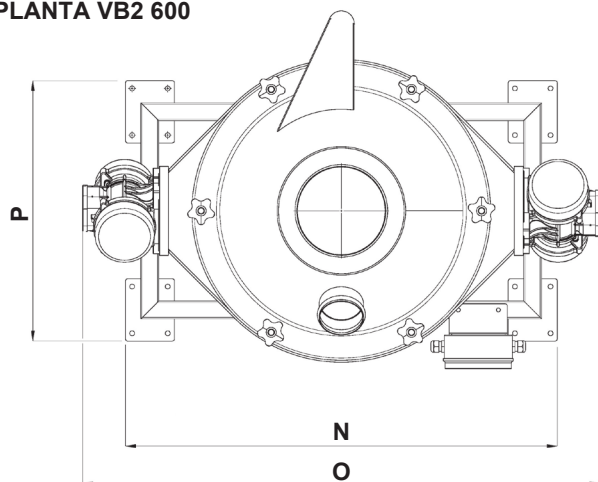

PLANTA VB2 450

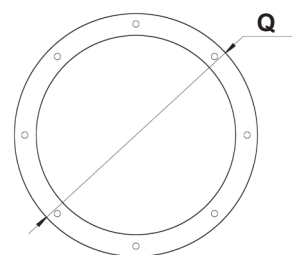

| Mod./Quote | øA | øB | øC | D | E | øF | G | H | I | L | øM | N | O | P | Q |
|------------|-----|-----|-----|-----|-----|----|-----|-----|----|-----|-----|-----|------|-----|-----|
| 450 | 200 | 454 | 300 | 312 | 179 | 60 | 303 | 108 | 50 | 135 | | | 870 | | 455 |
| 600 | 200 | 671 | 300 | 457 | 244 | 60 | 420 | 171 | 80 | 180 | 100 | 970 | 1162 | 585 | |

UTILIZACIÓN

- Tamizado de polvo
- Alimentación de las prensas
- Descarga de los molinos

Los datos son aproximados - Puede solicitar a Vibrotech s.r.l. que le entregue los valores garantizados - Queda prohibida la reproducción total y parcial.