

TAMIZ VIBRATORIO PARA POLVOS Y LÍQUIDOS

VAR 600X900

CARACTERÍSTICAS TÉCNICAS

DATI	U.M.	600X900
Número de redes tamiz	n.	1
Superficie de tamizado	m ²	0,4
Potencia eléctrica	kW	0,75
Fuerza centrífuga	N	7845
Motovibrador	Tipo	MVE 800/3
Peso	N	1227

CARACTERÍSTICAS DE FABRICACIÓN

- Cuerpo de aluminio
- Descarga grande central
- Sistema elástico con antivibrantes de goma
- Motovibrador unidireccional con lubricación long life
- Bastidor porta red independiente



VERSIÓN ESTÁNDAR CON RED

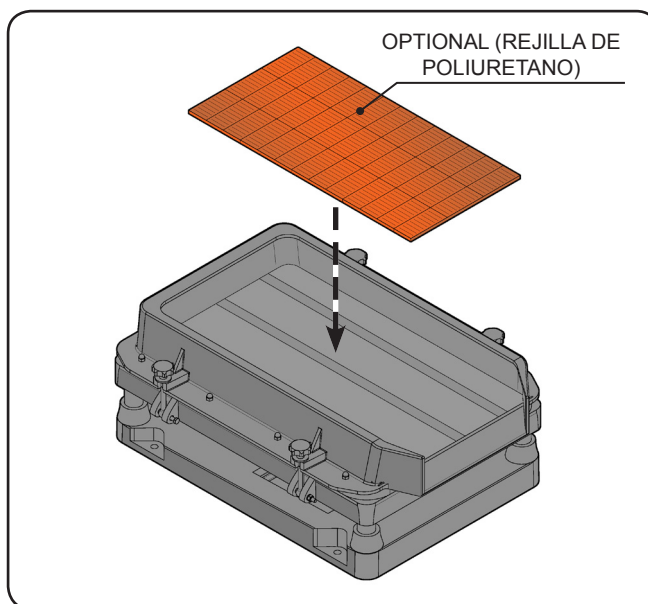
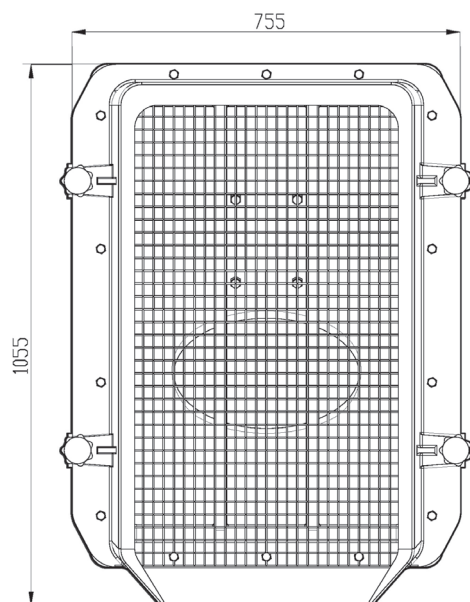
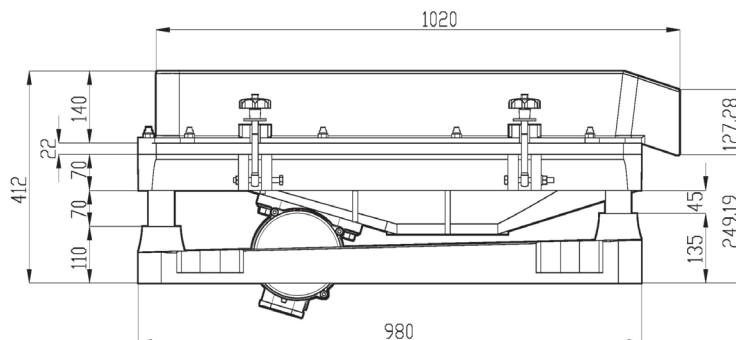
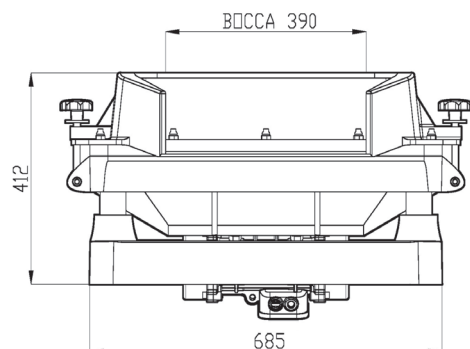

UTILIZACIÓN

- Tamizado grueso barbotina en la descarga del molino
- Tamizado en la descarga pequeños atomizadores

ACCESORIOS Y VARIANTES

- Rejilla de tamizado de poliuretano
- Carro de sostén

Los datos son aproximados - Puede solicitar a Vibrotech s.r.l. que le entregue los valores garantizados - Queda prohibida la reproducción total y parcial.