

## TAMIS VIBRANT POUR POUSSIÈRES

SET 700-900-1200

## CARACTÉRISTIQUES TECHNIQUES

DONNÉES	U.M.	1200	900	700
Nombre de tamis pour criblage	Nbre	1		
Surface de criblage	m <sup>2</sup>	1,35	0,92	0,64
Puissance électrique	kW	1,15	0,65	0,62
Force centrifuge	N	13367	10928	7004
Moto-vibreux	Type	MVE 1400/15	MVE 1100/15	MVE 700/15
Poids	kg	400	340	280

## CARACTÉRISTIQUES DE FABRICATION

- Châssis en acier INOX
- Système élastique avec ressort en acier
- Moto-vibreux unidirectionnel
- Grillage avec crochets et système de pré-tension automatique à ressorts

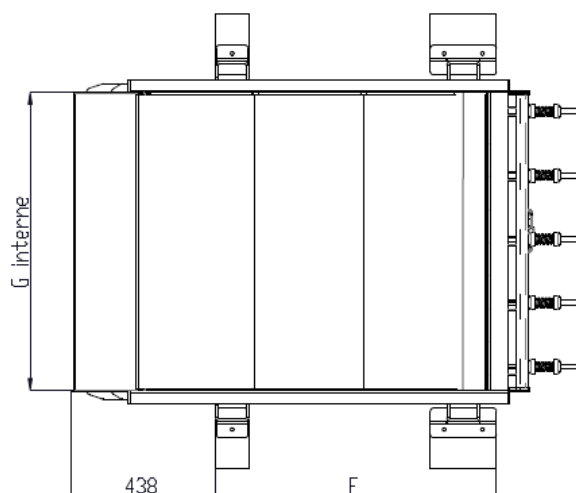
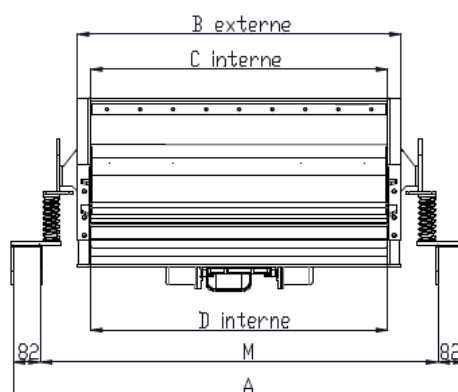
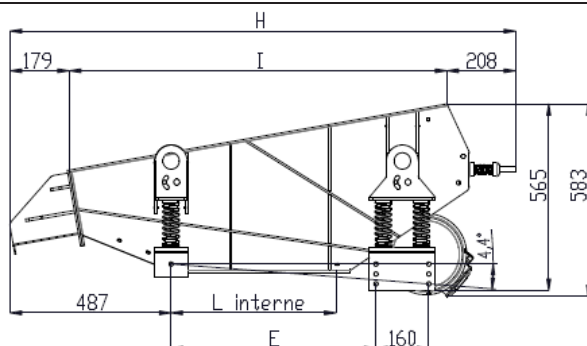

## NOTA BENE

Le chariot de support est en option

Mod./Hanteurs	A	B	C	D	E	F	G	H	I	L	M
700	1168	780	700	700	520	750	700	1430	1043	400	1004
900	1368	980	900	900	620	850	900	1530	1143	500	1204
1200	1668	1280	1200	1200	720	950	1200	1630	1243	600	1504

## UTILISATION

- Criblage entre atomiseur et silo de stockage
- Dans les lignes de chargement du camion

## ACCESSOIRES ET VARIANTES

- Chariot de support
- Châssis en acier au carbone

Les données sont indicatives - Les valeurs garanties sont fournies par Vibrotech s.r.l. sur demande - Toute reproduction, même partielle, est interdite.