

## VIBROVAGLIO PER POLVERI

## VBP 500 - 800 1X

## CARATTERISTICHE TECNICHE

DATI	U.M.	500	800
Numero reti vaglianti	N.	1	1
Superficie vagliante	m <sup>2</sup>	0,20	0,36
Potenza elettrica	kW	0,44	0,48
Forza centrifuga	N	3000	4150
Motovibratore	Tipo	MV 116/4	MV 116/4
Peso	kg	70	105

## CARATTERISTICHE COSTRUTTIVE

- Completamente in acciaio AISI 304
- Compatto e maneggevole
- Motovibratore con lubrificazione long life
- Sistema di sostituzione rete pratico e maneggevole

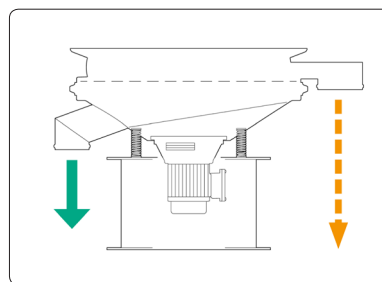
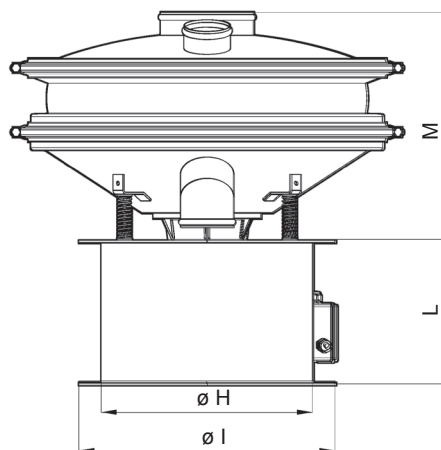
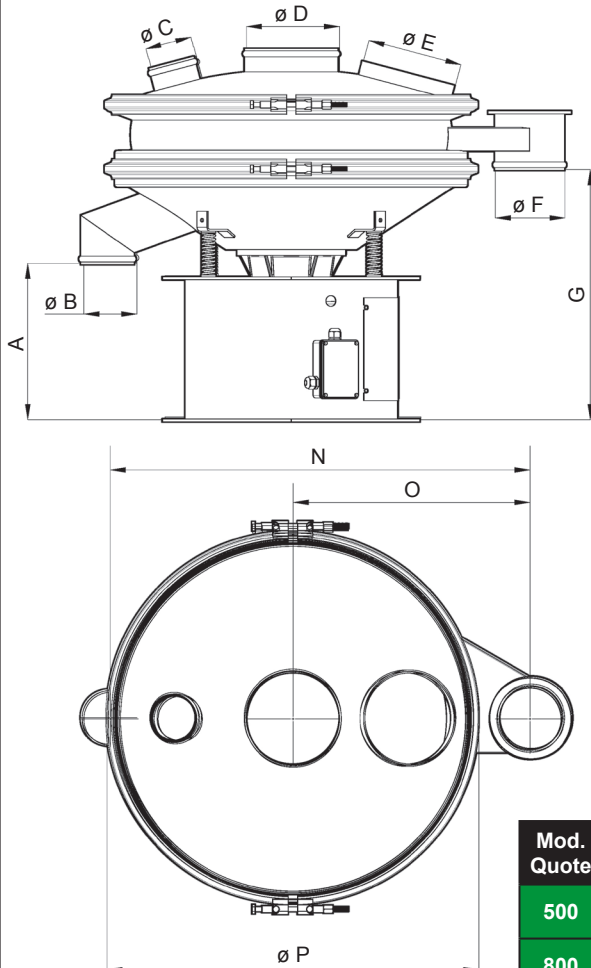

Mod. Quote	A	øB	øC	øD	øE	øF	G	øH	øI	L	M	N	O	øP
500	336	98	80	150	150	120	538	364	460	310	448	718	405	600
800	336	114	100	200	200	150	538	454	550	310	488	903	510	800

## UTILIZZO

- Setacciatura polveri fini
- Disponibile per setacciatura liquidi

## ACCESSORI E VARIANTI

- Coperchio antipolvere con oblò di ispezione e presa di aspirazione
- Diversi sistemi per disintasamento automatico reti vaglianti
- Carrello con ruote o basamento fisso
- Versione per alimenti con certificazioni FDA

I dati sono indicativi - I valori garantiti vengono rilasciati da Vibrotech s.r.l. su richiesta - È vietata la riproduzione anche parziale.