

**TAMIZ VIBRATORIO PARA POLVOS**

**VBP 500 - 800 2X**

**CCARACTERÍSTICAS TÉCNICAS**

DATI	U.M.	500	800
Número de redes tamiz	N.	2	2
Superficie de tamizado	m <sup>2</sup>	0,20+0,20	0,36+0,36
Potencia eléctrica	kW	0,48	0,48
Fuerza centrífuga	N	3000	5886
Motor vibrador	Tipo	MV 116/4	MV 116/4
Peso	kg	80	115

**CARACTERÍSTICAS DE FABRICACIÓN**

- Completamente de acero AISI 304
- Compacto y fácil de usar
- Motovibrador con lubricación para larga vida
- Sistema de sustitución de red práctico y fácil de usar

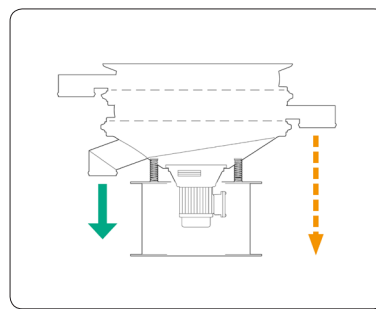
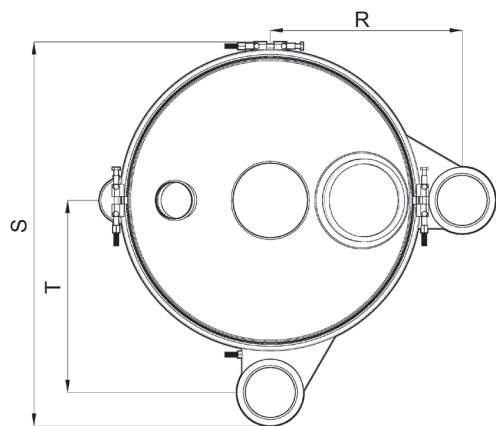
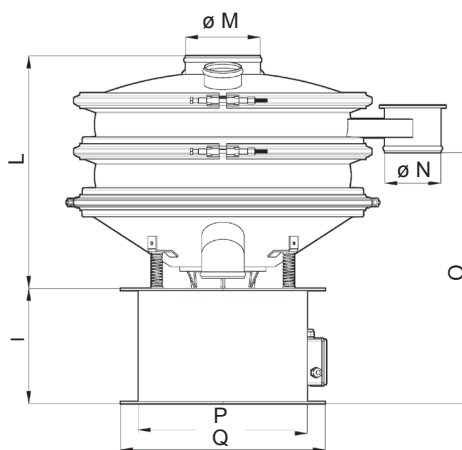
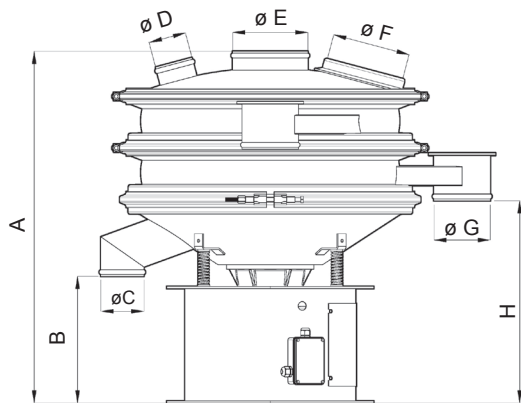

Mod. Cuotas	A	B	øC	øD	øE	øF	øG	H	I	L	øM	øN	O	P	Q	R	S	T
500	902	336	98	80	150	150	120	538	310	592	150	120	674	364	460	405	785	405
800	934	336	114	100	200	200	150	538	310	624	200	150	674	454	550	510	1020	510

**UTILIZACIÓN**

- Tamizado de polvos finos
- Disponible para tamizado de líquidos

**ACCESORIOS Y VARIANTES**

- Tapa de protección contra el polvo con portilla de inspección y toma de aspiración
- Varios tipos para eliminar obstrucción automática redes tamiz
- Carro con ruedas y base fija
- Versión para alimentos con certificación FDA

Los datos son aproximados - Puede solicitar a Vibrotech s.r.l. que le entregue los valores garantizados - Queda prohibida la reproducción total y parcial.