

GRUPE SUR ROULETTES D'ÉVACUATION DES MOULINS

TSE 800 - 900 - 1200 - 1500

CARACTÉRISTIQUES TECHNIQUES

DONNÉES	U.M.	1500	1200	900	800
Nombre de tamis pour criblage	n.	1			
Surface de criblage	m ²	1.575	0.932	0.587	0.36
Puissance électrique	kW	2,75+0,3	1,25+0,3	0,73+0,3	0,48+0,3
Force centrifuge	N	25.000	12.753	10.300	6670
Pompe pneumatique		2"	2"	2"	2"
Pression maximum de service	bar	3			
Température maximum de service	°C	80			
Poids	kg	490	420	380	325

CARACTÉRISTIQUES DE FABRICATION

- Châssis en acier inox AISI 304
- Parties en contact avec le produit : AISI 304 L – rugosité $\leq 0,5 \text{ Ra}_{\mu}$
- Degré de protection : IP65
- Déferrailleur électromagnétique à gradient élevé
- Pompe pneumatique pour le transport de l'émail

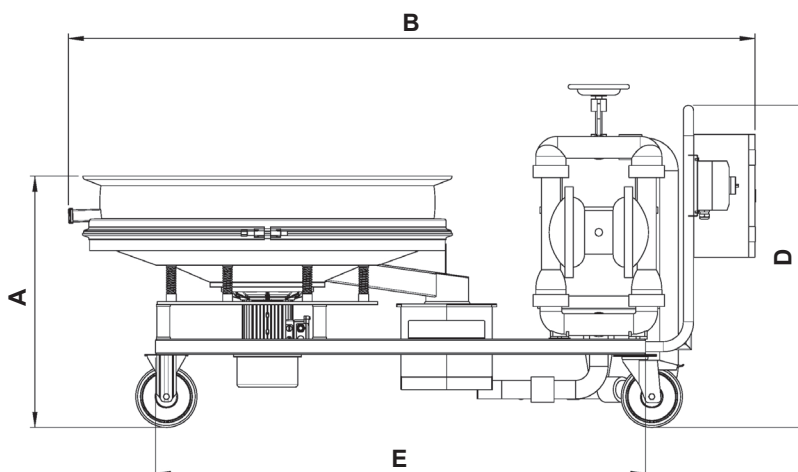
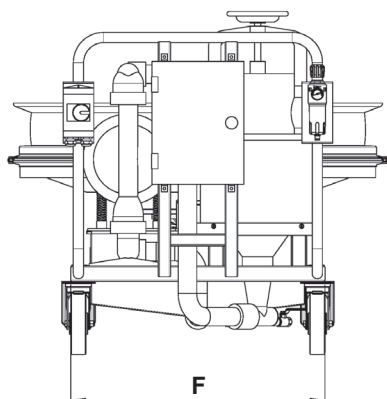

Mod./Hau- teurs	A	B	C	D	E	F
TSE 800	700	1990	890	942	1465	830
TSE 900	763	2133	1020	996	1600	
TSE 1200	830	2240	1240	996	1600	
TSE 1500	892	2693	1580	996	1850	

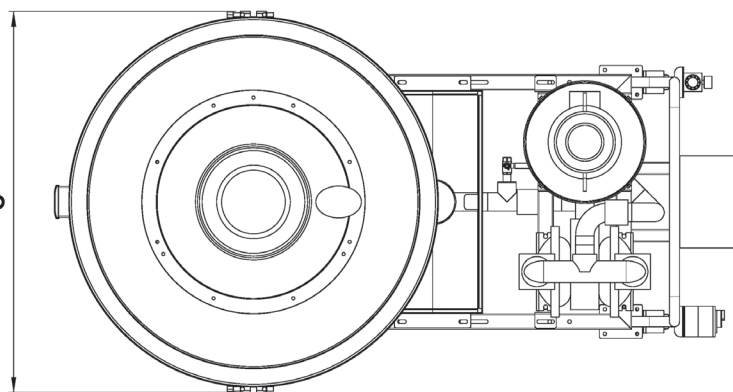

UTILISATION

- Criblage des émaux en cours d'évacuation des moulins

Les données sont indicatives - Les valeurs garanties sont fournies par Vibrotech s.r.l. sur demande - Toute reproduction, même partielle, est interdite.

VIBROTECH S.r.l.
Siège social : Via Racchetta, 2 - int. 20 - 41049 Sassuolo (MO)
Centre opérationnel : Via Don Pasquino Borghi, 4 - 42013 S. ANTONINO DI CASALGRANDE (RE) - Italie
Tél : +39 0536 82.37.76- Fax : +39 0536 81.20.09 - www.vibrotech.biz - email : info@vibrotech.biz
SIREN de Mo 407988 - N° Identification fiscale et Numéro de TVA 03674210368

