

DÉFERRAILLEUR ÉLECTROMAGNÉTIQUE PAR GRAVITÉ, POUR LIQUIDES

FG 205-245 PLUS

CARACTÉRISTIQUES TECHNIQUES

DONNÉES	U.M.	205	245
Puissance électrique	kW	0,65	1,00
Débit max.	dm ³ /h	9.000	12.000
Poids	N	1510	2549

CARACTÉRISTIQUES DE FABRICATION

- Structure galvanisée anticorrosion.
- Tableau électrique de commande réalisé en IP54.
- Grilles renforcées en acier INOX MAGNÉTIQUE.
- Électro bobine renforcée alimentée en courant continu.
- Cuve d'alimentation avec flotteur.

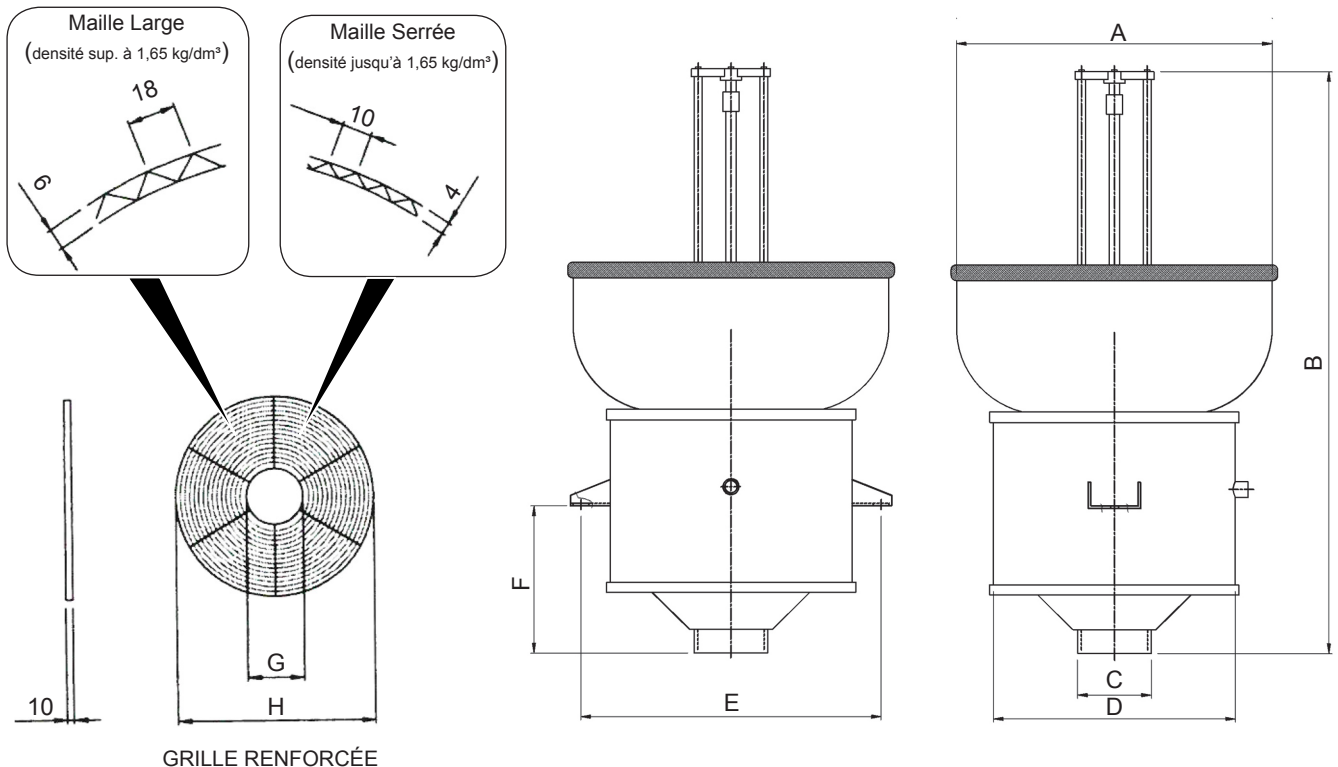

Mod./Hau- teurs	øA	B	C	øD	E	F	øG	øH	N° GRILLES
205	460	800	2-1/2"	375	465	265	86	203	24
245	580	900	4"	520	610	320	100	242	26

UTILISATION

- installation pour barbotines et émaux céramiques

AVANTAGES

- Puissance magnétique augmentée.
- Facile à nettoyer grâce à la désactivation du champ magnétique.
- Grilles plus épaisses.
- Zone du filtre plus longue.

Les données sont indicatives - Les valeurs garanties sont fournies par Vibrotech s.r.l. sur demande - Toute reproduction, même partielle, est interdite.