

TAMIZ VIBRATORIO PARA POLVOS

SET 700-900-1200

CARACTERÍSTICAS TÉCNICAS

DATOS	U.M.	1200	900	700
Número de redes tamiz	N.	1		
Superficie de tamizado	m ²	1,35	0,92	0,64
Potencia eléctrica	kW	1,15	0,65	0,62
Fuerza centrífuga	N	13367	10928	7004
Motovibrador	Tipo	MVE 1400/15	MVE 1100/15	MVE 700/15
Peso	kg	400	340	280

CARACTERÍSTICAS DE FABRICACIÓN

- Bastidor de acero inoxidable INOX
- Sistema elástico con muelles de acero inoxidable
- Motovibrador unidireccional
- Red con ganchos y sistema de pretensado automático de muelle

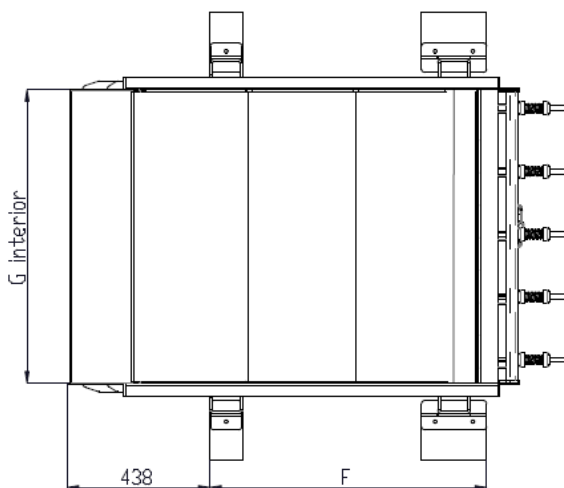
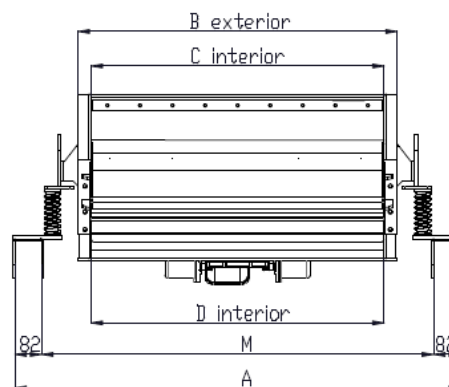
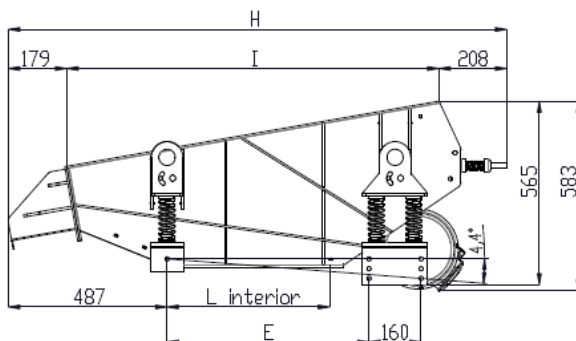

NOTA BENE
El carro de soporte es opcional

Mod./Cotas	A	B	C	D	E	F	G	H	I	L	M
700	1168	780	700	700	520	750	700	1430	1043	400	1004
900	1368	980	900	900	620	850	900	1530	1143	500	1204
1200	1668	1280	1200	1200	720	950	1200	1630	1243	600	1504

USO

- Tamizado entre pulverizador y silos de almacenamiento
- En las líneas de carga camión

ACCESORIOS Y VARIANTES

- Carro de soporte
- Bastidor de acero al carbono

Los datos son aproximados - Puede solicitar a Vibrotech s.r.l. que le entregue los valores garantizados - Queda prohibida la reproducción total y parcial.