

TAMIS VIBRANT POUR POUSSIÈRES ET LIQUIDES

COMPATTO 600 - 900 1X

CARACTÉRISTIQUES TECHNIQUES

DONNÉES	U.M.	600	900
Nombre de tamis pour criblage	N.	1	1
Surface de criblage	m ²	0,31	0,65
Puissance électrique	kW	0,35	0,62
Force centrifuge	N	4905	7014
Moteur vibreur	Tipo	MVE 500/15	MVE 700/15
Poids	kg	128	177

CARACTÉRISTIQUES DE FABRICATION

- Fermetures rapides pour un démontage rapide sans outils
- Totalement en acier inox
- Joints certifiés FDA
- Compact et maniable

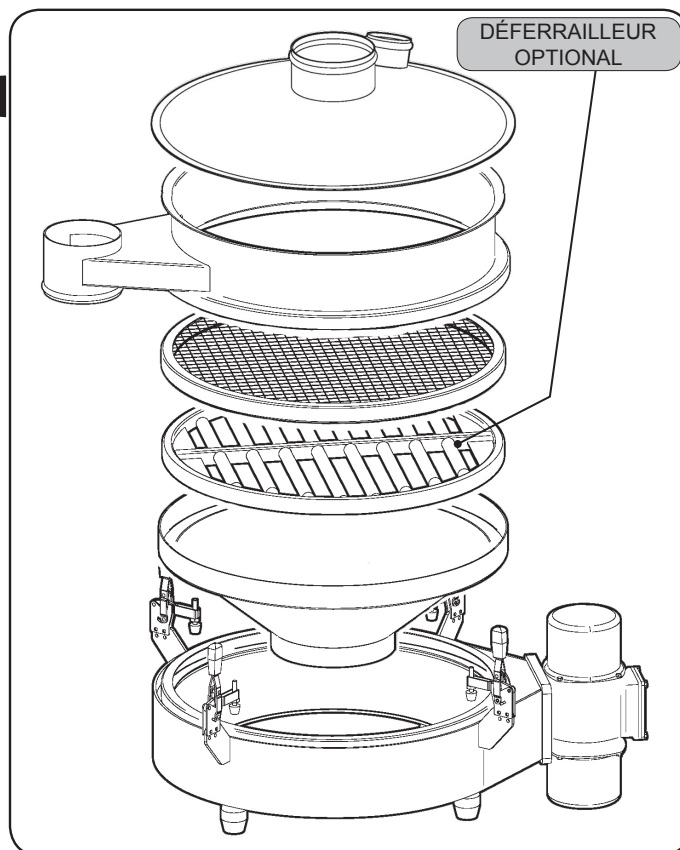
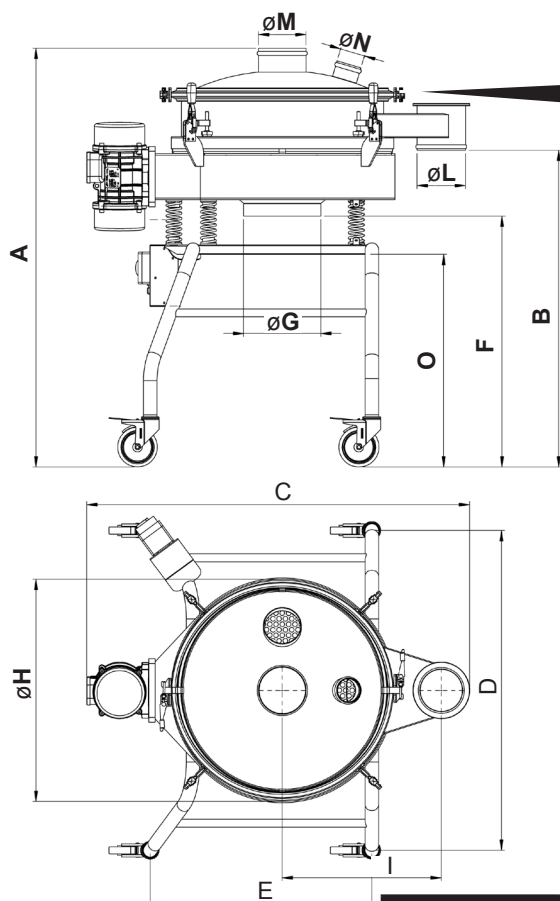

Mod./Hauteurs	A	B	C	D	E	F	ØG	ØH	I	ØL	ØM	ØN	O
COMP. Ø 600	1317	996	1203	1006	697	789	240	699	500	150	150	78	668
COMP. Ø 900	1339	1016	1443	1170	905	789	300	947	600	150	150	78	668

UTILISATION

- Tamisage de contrôle à haute capacité
- Particulièrement adapté pour le secteur alimentaire et pharmaceutique

ACCESSOIRES ET VARIANTES

- Couvercle anti-poussière, avec hublot d'inspection et prise d'aspiration
- Déferriseur incorporé dans le tamis
- Différents systèmes de dégrassage automatique des grilles de tamisage
- Chariot à roulettes

Les données sont indicatives - Les valeurs garanties sont relâchées par Vibrotech s.r.l. sur demande - Toute reproduction même partielle est interdite.