

# TAMIZ VIBRATORIO PARA POLVOS Y LÍQUIDOS COMPATTO 600 - 900 1X

## CARACTERÍSTICAS TÉCNICAS

DATOS	U.M.	600	900
Número de redes tamiz	N.	1	1
Superficie de tamizado	m²	0,31	0,65
Potencia eléctrica	kW	0,35	0,62
Fuerza centrífuga	N	4905	7014
Motor vibrador	Tipo	MVE 500/15	MVE 700/15
Peso	kg	128	177

## CARACTERÍSTICAS DE FABRICACIÓN

- Cierres rápidos para un desmontaje rápido sin herramientas
- Completamente de acero inoxidable
- Guarniciones con certificación FDA
- Compacto y manejable

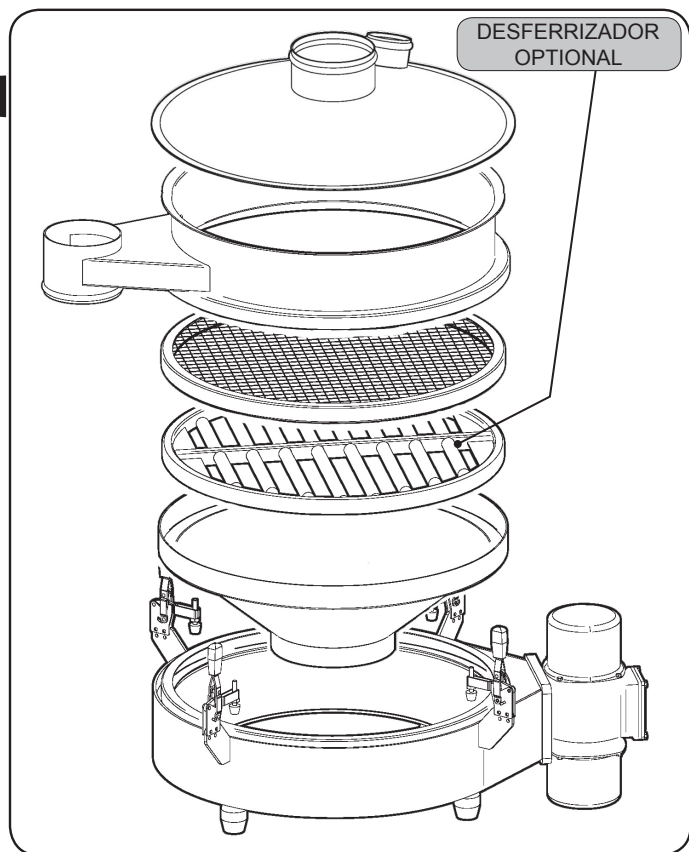
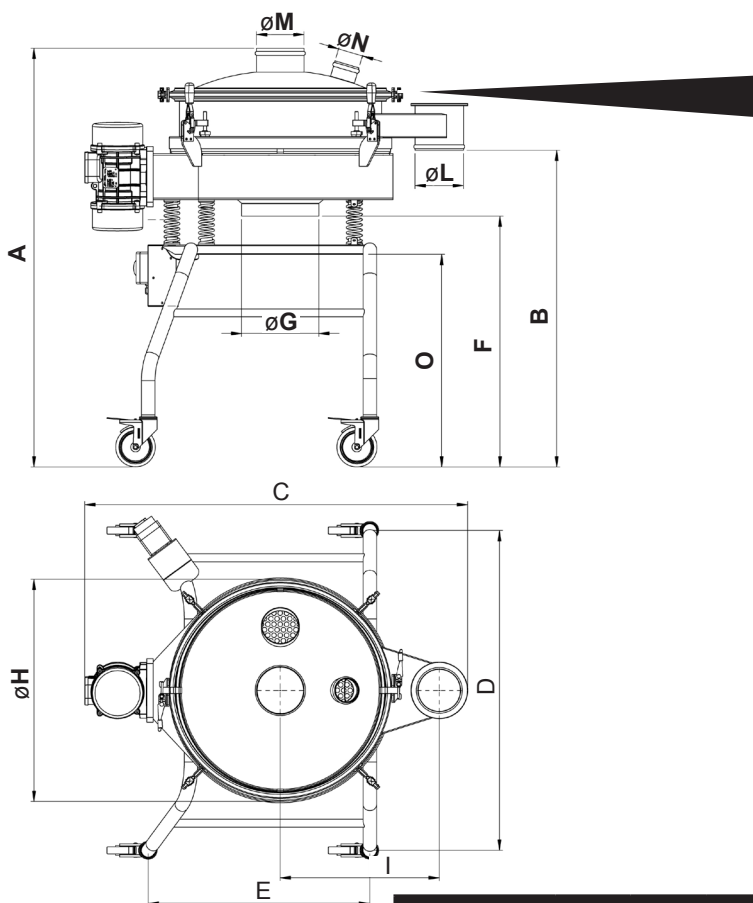

Mod./Quote	A	B	C	D	E	F	øG	øH	I	øL	øM	øN	O
COMP. ø 600	1317	996	1203	1006	697	789	240	699	500	150	150	78	668
COMP. ø 900	1339	1016	1443	1170	905	789	300	947	600	150	150	78	668

### UTILIZACIÓN

- Tamizado de control de elevada capacidad
- Especialmente adecuado para sector alimentario y farmacéutico

### ACCESORIOS Y VARIANTES

- Tapa antipolvo con portilla de inspección y toma de aspiración
- Desferrizador incorporado en el tamiz
- Distintos sistemas para desatascamiento automático de redes de tamizado
- Carro con ruedas.

Los datos son aproximados - Puede solicitar a Vibrotech s.r.l. que le entregue los valores garantizados - Queda prohibida la reproducción total y parcial.

