

TAMIS VIBRANT POUR POUSSIÈRES ET LIQUIDES

VB2 800 - 900 - 1200 - 1500 1/X

CARACTÉRISTIQUES TECHNIQUES

DONNÉES	U.M.	800	900	1200	1500
Nombre de tamis pour criblage	Nbre	1			
Surface de criblage	m ²	0,360	0,587	0,932	1,575
Puissance électrique	kW	0,3+0,3	0,62+0,62	0,62+0,62	0,9+0,9
Force centrifuge	N	8378	13165	13165	27566
Moto-vibreurs	Type	MVE 400	MVE 700	MVE 700	MVE 1400
Poids	kg	150	190	280	490

CARACTÉRISTIQUES DE FABRICATION

- Fond ouvert avec évacuation alignée à l'alimentation
- Motovibreurs latéraux, degré de protection IP65, certifiés ATEX zone 22.
- Pièces en contact avec le produit en acier inox AISI 304
- Châssis en acier au carbone végétal peint RAL 7035

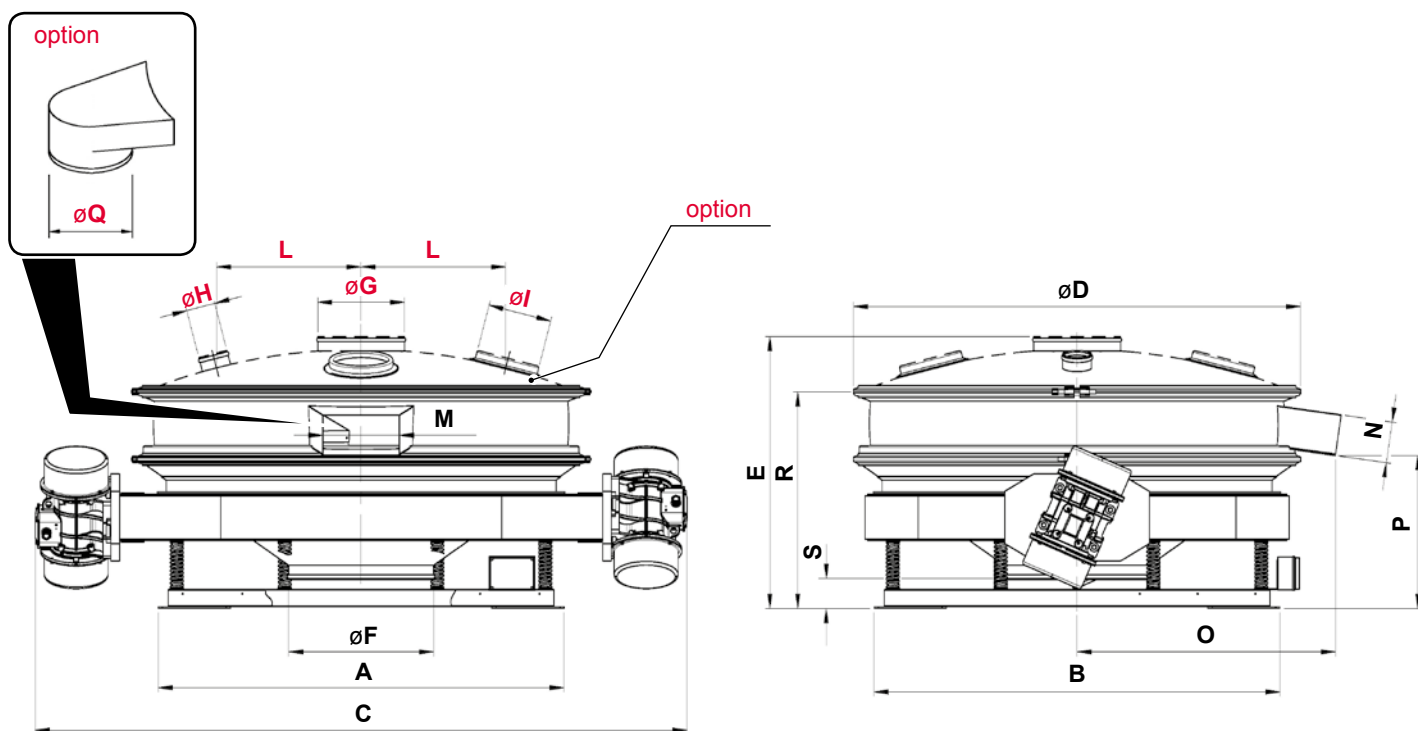

Mod./Hauteurs	A	B	C	∅D	E	∅F	∅G	∅H	∅I	L	M	N	O	P	∅Q	R	S
800 1/X	740	839	1365	800	510	300	200	100	1X200	244	140	30	510	260	150	397	55
900 1/X	857	970	1490	992	704	400	200	100	1X200	275	140	30	608	429	160	573	159
1200 1/X	1039	1180	1708	1210	853	400	200	100	2X200	420	265	140	725	473	160	691	126
1500 1/X	1403	1403	2253	1550	937	500	300	100	3X200	500	265	140	893	527	200	745	98

UTILISATION

- Criblage de la poussière
- Évacuation des atomiseurs
- Alimentation des presses
- Évacuation des moulins

Les données sont indicatives - Les valeurs garanties sont fournies par Vibrotech s.r.l. sur demande - Toute reproduction, même partielle, est interdite.

VIBROTECH S.r.l.
Siège social : Via Racchetta, 2 - int. 20 - 41049 Sassuolo (MO)
Centre opérationnel : Via Don Pasquino Borghi, 4 - 42013 S. ANTONINO DI CASALGRANDE (RE) - Italie
Tél : +39 0536 82.37.76 - Fax : +39 0536 81.20.09 - www.vibrotech.biz - email : info@vibrotech.biz
SIREN de Mo 407988 - N° Identification fiscale et Numéro de TVA 03674210368

